

## DANE TECHNICZNE

<b>Anodowanie</b>	10 kolorów
<b>Montaż oprawy</b>	bezpośrednio na słupie, oprawy z mocowaniem $\phi 60$ mm o parametrach wagi i powierzchni nie przekraczających danych z tabeli wytrzymałościowej
<b>Typ stosowanych wysięgników</b>	wg tabeli wytrzymałościowej
<b>Pakowanie</b>	włóknina polipropylenowa
<b>Średnica przy podstawie</b>	180 mm
<b>Wykończenie</b>	szlifowane anodowane aluminium - grubość powłoki anody standardowo wynosi $20\mu\text{m}$ (możliwość wykonania również powłoki o grubości $25\mu\text{m}$ ), opcja zabezpieczenia elastomerem do wysokości 350 mm, w kolorze zbliżonym do koloru anody (możliwa inna wysokość lub kolor elastomeru wg palety RAL na życzenia klienta) - grubość powłoki zabezpieczającej wynosi od 0,8 mm do 1,2 mm
<b>Zakończenie</b>	-
<b>Średnica zakończenia słupa</b>	$\phi 60 \times 180$ mm przystosowane do montażu wysięgników ROSA (z efektem licującej się głowicy) oraz opraw ROSA (zgodnie z parametrem montażu zawartym w karcie technicznej oprawy)

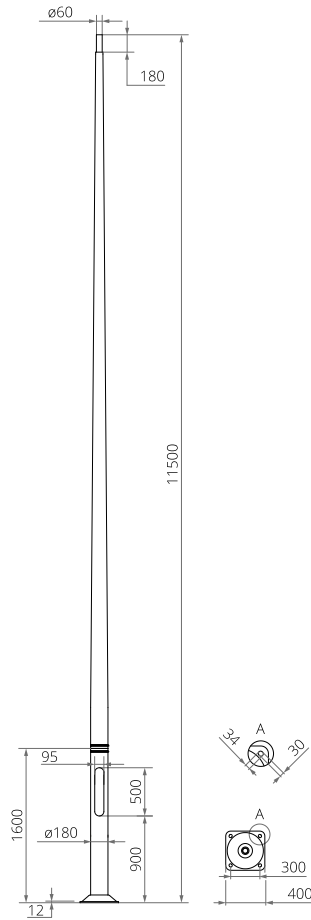
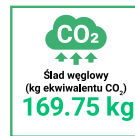

## TABELA WARIANTÓW

Kod	Nazwa	Wysokość H	Grubość ścianki słupa	Objętość jednostkowa	Typ fundamentu / kosza zbrojeniowego	Kod fundamentu / kosza zbrojeniowego	Komplet elementów złącznych	Waga netto
42949/C...	SAL-115M/P	11.5 m	4.3 mm	0.752 m <sup>3</sup>	B-70 / Z-70	311170 / 311207	4012	75.5 kg

## TABELA WYTRZYMAŁOŚCIOWA

SAL-115M/P		Dopuszczalna powierzchnia boczna pojedynczej oprawy [m <sup>2</sup> ] dla Cx=1				
kod 42949		Vref. = 22 m/s	Vref. = 24 m/s	Vref. = 26 m/s	Vref. = 28 m/s	
kod wysięgnika	typ wysięgnika	dopuszczalna waga pojedynczej oprawy	I strefa, II kateg. terenu	I i III strefa, II kateg. terenu do 450m n.p.m.	II strefa, II kateg. terenu	III strefa, II kateg. terenu do 755m n.p.m.
-	-	30	0,46	0,36	0,28	0,22
472021	WR-2/1/0,95/5	15	0,27	0,19	0,13	0,09
472022	WR-2/2/0,95/5	12	0,13	0,09	0,04	x
472041	WR-4/1/0,6/15	15	0,33	0,25	0,18	0,13
472042	WR-4/2/0,6/15	12	0,17	0,12	0,08	0,05
47204105	WR-4/1/0,5/5	15	0,35	0,27	0,19	0,15
47204205	WR-4/2/0,5/5	12	0,19	0,13	0,09	0,06
47204110	WR-4/1/1,0/5	15	0,28	0,20	0,14	0,10
47204210	WR-4/2/1,0/5	12	0,15	0,10	0,05	x
4720419	WR-4/1/0,6/15 ZP	15	0,33	0,25	0,18	0,13
4720429	WR-4/2/0,6/15 ZP	12	0,17	0,12	0,08	0,05
472041059	WR-4/1/0,5/5 ZP	15	0,35	0,27	0,19	0,15
472042059	WR-4/2/0,5/5 ZP	12	0,19	0,13	0,09	0,06
472041109	WR-4/1/1,0/5 ZP	15	0,28	0,20	0,14	0,10
472042109	WR-4/2/1,0/5 ZP	12	0,15	0,10	0,05	x

SAL-115M/P		Dopuszczalna powierzchnia boczna pojedynczej oprawy [m <sup>2</sup> ] dla Cx=1				
kod 42949		Vref. = 22 m/s	Vref. = 24 m/s	Vref. = 26 m/s	Vref. = 28 m/s	
kod wysięgnika	typ wysięgnika	dopuszczalna waga pojedynczej oprawy	I strefa, II kateg. terenu	I i III strefa, II kateg. terenu do 450m n.p.m.	II strefa, II kateg. terenu	III strefa, II kateg. terenu do 755m n.p.m.
472151	WR-15/1/1,0/5	15	0,23	0,15	0,09	0,05
472152	WR-15/2/1,0/5	12	0,11	0,06	x	x
473010	WN-1	15	0,44	0,34	0,26	0,21
473020	WN-2	12	0,21	0,16	0,12	0,09
473210	WN-21	12	0,17	0,12	0,08	0,05
473211	WN-21 REG	12	0,14	0,09	x	x

## ETAPY OBSŁUGI SŁUPA NA PRZYKŁADZIE MECHANIZMU PRZEGUBOWEGO



1. Montaż mechanizmu (śrubowego lub przegubowego) na słupie

2. Zdjęcie pokrywy wewnętrznej słupa

3. Odkręcenie trzech śrub mocujących słup w miejscu łamania

4. Zamocowanie wiertarki w mechanizmie

5. Opuszczanie słupa

## MECHANIZM DO SŁUPA



Nazwa	Kod	Waga netto
Mechanizm śrubowy	4005	15,0 kg
Mechanizm przegubowy	4010	17,3 kg

## KOLORY ANODOWANIA

